



CUVE STOCKAGE FUEL PEHD 1000L

STATION 230V50L
ESSENTIEL+

CODE 159059

+ Station sur plaque monphasé 230V et débit de 50L/min

+ Filtre à cartouche et kit d'aspiration

+ Flexible de refoulement 6 m à raccords sertis



TABLEAU TECHNIQUE

Capacité :	1000 L	Capacité utile de remplissage :	950 L
Matière :	PEHD	Largeur :	660 mm
Longueur :	1420 mm	Hauteur :	1680 mm
Tension :	230 V	Débit pompe :	50 L/min
Liquide :	Gasoil/GNR/XTL/HVO	Flexible distribution :	6 m
Pistolet :	Automatique	:	:

EN SAVOIR D'AVANTAGE

Description technique :

- Station sur plaque monphasé 230V et débit de 50L/min
- Filtre à cartouche et kit d'aspiration
- Flexible de refoulement 6 m à raccords sertis
- Pistolet automatique avec raccords tournants
- Réservoir en PEHD double parois garantis 10 ans
- Traitement ANTI UV
- Contrôle optique des fuites
- Jauge graduée
- Renforts latéraux métalliques
- Poignées pour le transport à vide
- Canne d'aspiration
- Flexible de jonction 1,5m
- Permet le raccordement direct à une station de distribution
- Bouchon event M2"

Informations complémentaires :

- Traitement Anti-UV
- Economiques
- Solution optimale pour les petits espaces et les passages de porte
- Jumelage possible

- Conformes à la réglementation
- Produits acceptés : fioul, gazole, GNR, huile, AdBlue®, détergent, antigel, liquide de refroidissement, eau

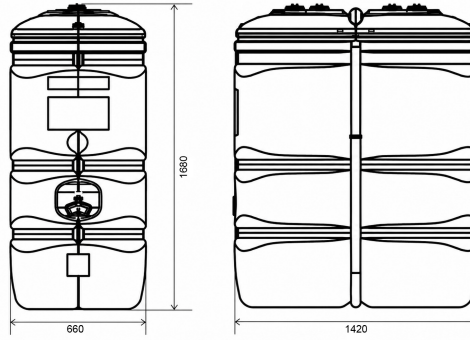

ACCESSOIRES CONSEILLES

CODE 857203



ENROULEUR ACIER POUR GASOIL
EQUIPE FLEXIBLE 8M EN 1"

CODE 853356



KIT DE LIAISON POUR JUMELAGE
DE 2 CUVES

CODE 145574



KIT DE SANGLAGE
POUR FIXATION CUVE AU SOL