



CUVE STOCKAGE FUEL PEHD 1500L

NUE

CODE 141281

+ Réservoir en PEHD double parois garantis 10 ans

+ Traitement ANTI UV

+ Contrôle optique des fuites

TABLEAU TECHNIQUE

Capacité :	1500 L	Capacité utile de remplissage :	1425 L
Matière :	PEHD	Poids à vide :	93 Kg
Largeur :	770 mm	Longueur :	1720 mm
Hauteur :	1900 mm	:	

EN SAVOIR D'AVANTAGE

Description technique :

- Réservoir en PEHD double parois garantis 10 ans
- Traitement ANTI UV
- Contrôle optique des fuites
- Jauge graduée
- Renforts latéraux métalliques
- Poignées pour le transport à vide

Informations complémentaires :

- Solution économique de stockage fuel
- Solution optimale pour les petits espaces
- Cuve renforcée, traitée anti-uv et anti odeurs.
- Jumelage possible
- Conformes à la réglementation
- Produits acceptés : fioul FOD, gazole, GNR, huiles, AdBlue®, produits chimiques,...

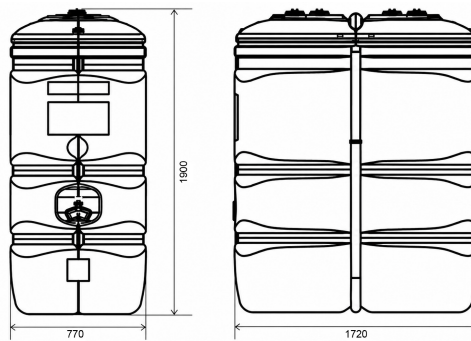

ACCESSOIRES CONSEILLES

CODE **853036**



BOUCHON EVENT MALE 2"

POUR CUVE FUEL