



POMPE MONO HORIZONTALE 0,88KW

MULTICELLULAIRE-INOX
NPU152MP

CODE 111093

+ Avantages :

+ Pompe centrifuge multicellulaire,
horizontale et auto-amorçante

+ Particulièrement indiquée pour le
montage de petits et moyens groupes de
surpression

+ Pour un usage intensif

Elle peut aspirer des liquides mélangés à
de l'air ou de l'eau

Cadre d'utilisation :

...

TABLEAU TECHNIQUE

Débit max :	80 L/min	HMT max :	53 mètres
Modèle :	NPU152NP	DNA :	1"
DNR :	1"	Tension :	230 V
Puissance :	0,88 kW	Ampérage :	6 A
Poids :	11,70 kg	Puissance absorbée :	1 HP
Puissance nominale :	1 kW	:	

EN SAVOIR D'AVANTAGE

Description technique :

Avantages :

- Pompe centrifuge multicellulaire, horizontale et auto-amorçante
- Particulièrement indiquée pour le montage de petits et moyens groupes de surpression
- Pour un usage intensif

Elle peut aspirer des liquides mélangés à de l'air ou de l'eau

Cadre d'utilisation :

- Température max 50°C
- Pression de fonctionnement max 8 bar

Informations complémentaires :

Construction

-Corps de pompe en acier inoxydable

-Support moteur en aluminium

-Turbines Noryl

-Garniture mécanique en céramique graphite

-Arbre moteur en acier inoxydable AISI 416

-Moteur industriel fermé, IP44, classe F, livré en deux versions : monophasé 230V avec protection thermique incorporée, et triphasé 380 V

Livrée sans câble d'alimentation

Ne pas oublier de commander avec votre pompe, le coffret de sécurité manque d'eau pour une installation optimale

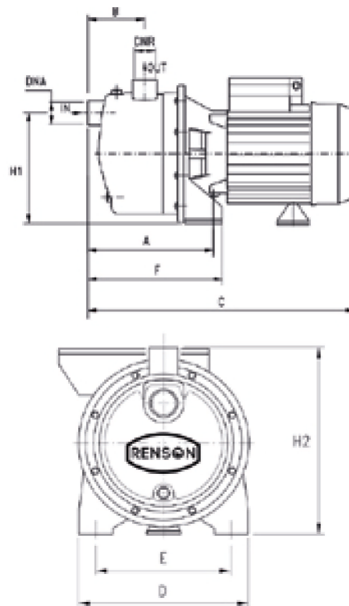
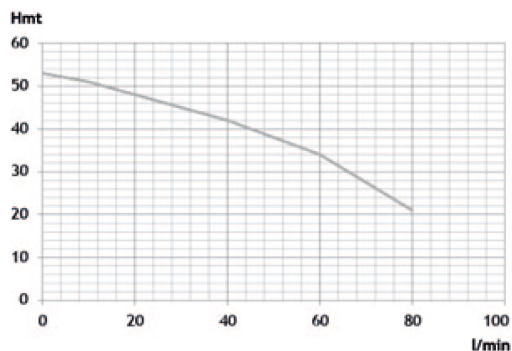

ACCESSOIRES CONSEILLES

CODE 100788



KIT ASPIRATION 7M Ø 20MM
MALE 1" AVEC CREPINE A CLAPET

CODE 369074



COUDE 3 PIECES CANNELE NYLON
MALE 1" x 25

CODE 100914



TUYAU SPIRALE - AU METRE
DIAMETRE INTERIEUR - 25 MM

CODE 818205



KIT D'ASPIRATION POUR POMPE DE
SURFACE DNA 1" SANS TUYAU